

取扱説明書

D-ai-OST100

モニターサイズ55~100インチ対応

耐荷重: 120 kg

VESA 100x100mm ~ 1000x600mm

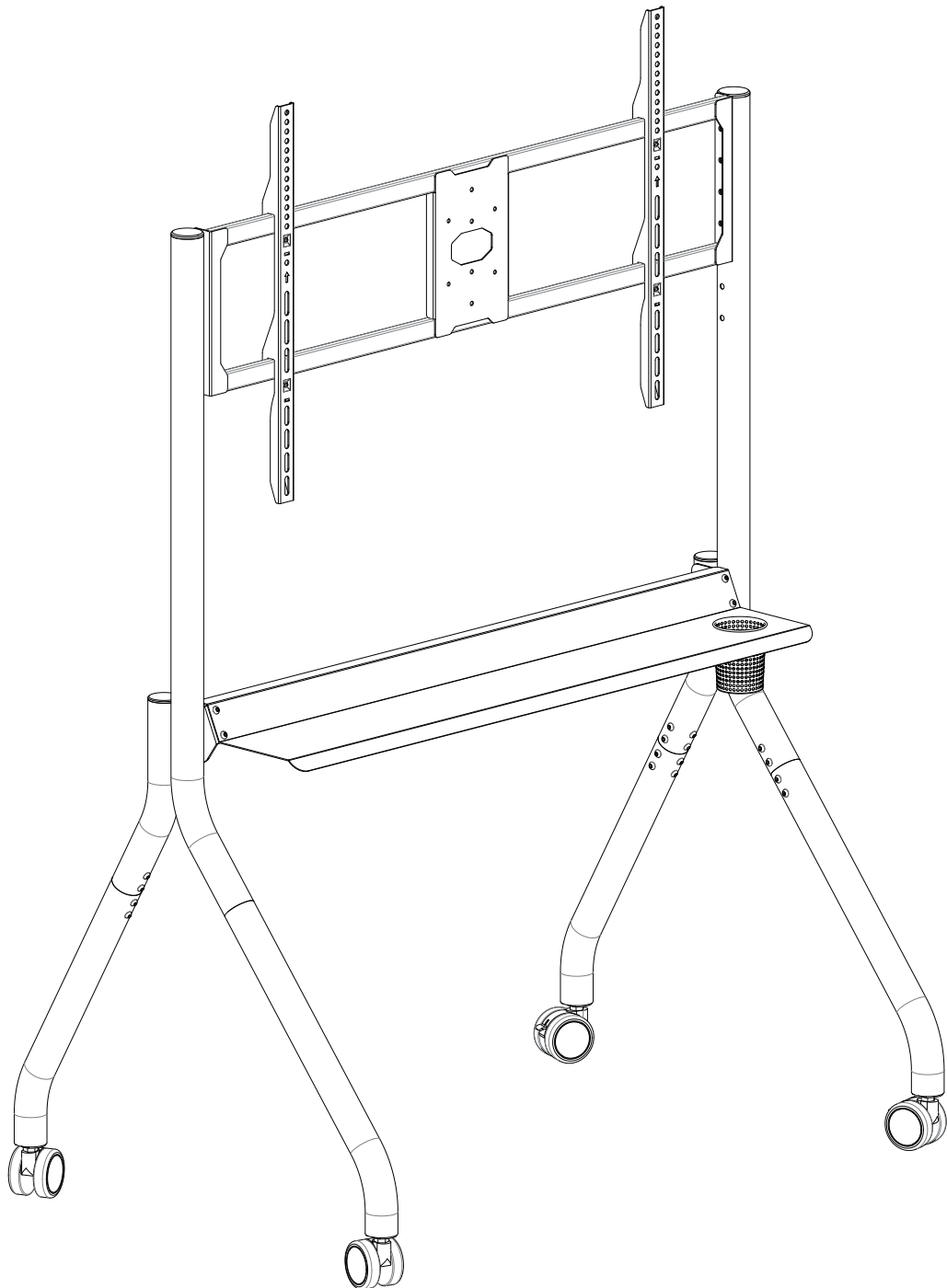

姿図

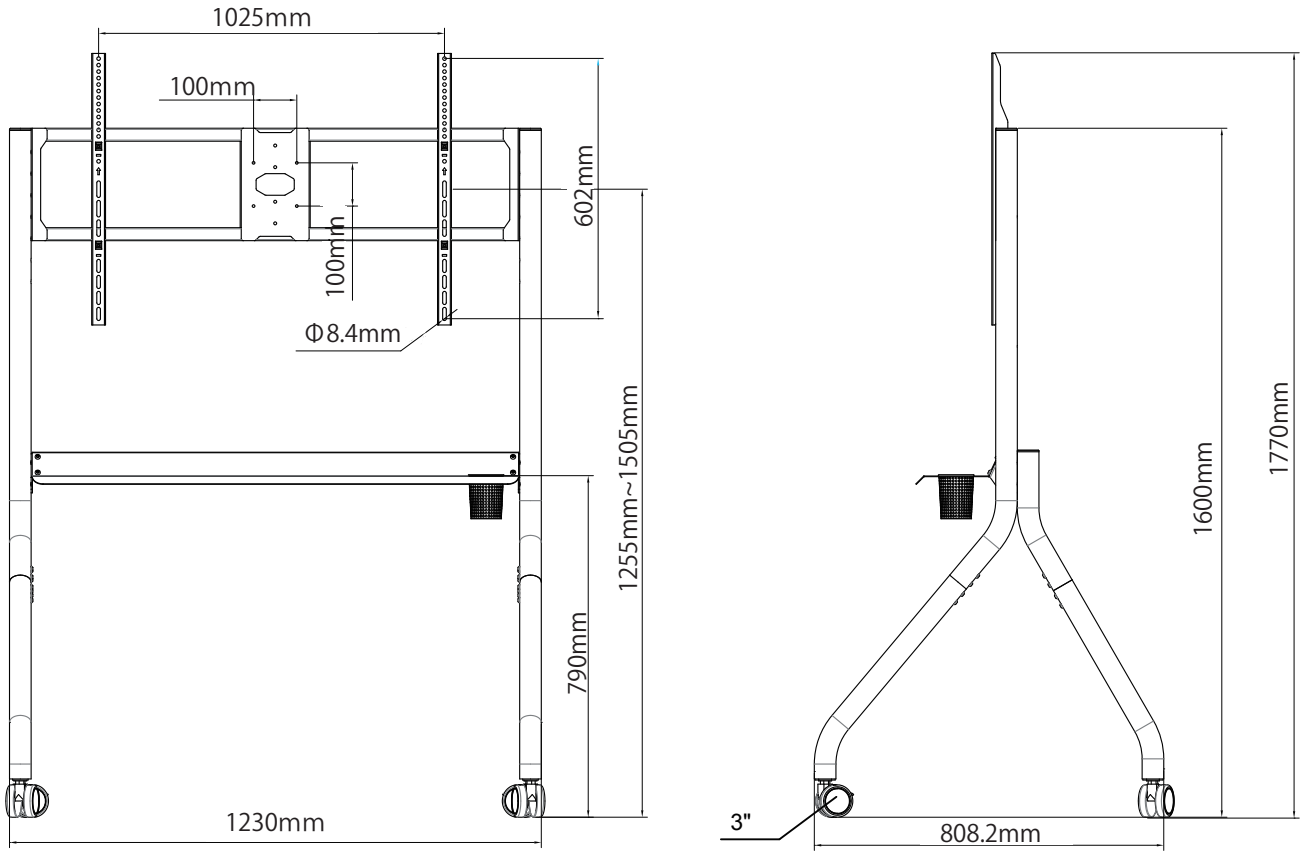

部品一覧

A1	A2	A3	A4	A5	A6	A7						
M5X15	M6X15	M8X25	Ø16XØ6.2X1.5	M8X45	Ø16XØ8.2X1.5	Ø13XØ8.2X13						
X4	X4	X4	X4	X4	X4	X4						

B1	B2	B3	B4	B5	B6						
5mm	M6X12	M8X15	M5X8								
X1	20	X12	X2	X4	X2						

D1	D2	D3	D4	D5	D6	D7	D8	D9	D10	D11
X1	X2	X1	X2	X2	X2	X1	Right	Left	X2	X2

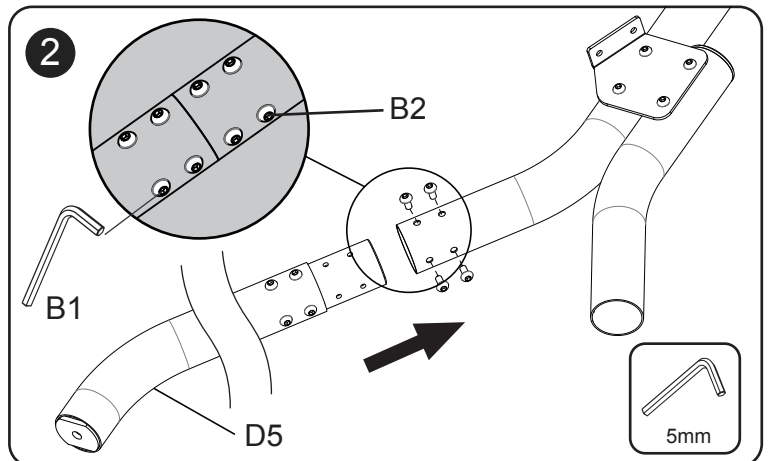
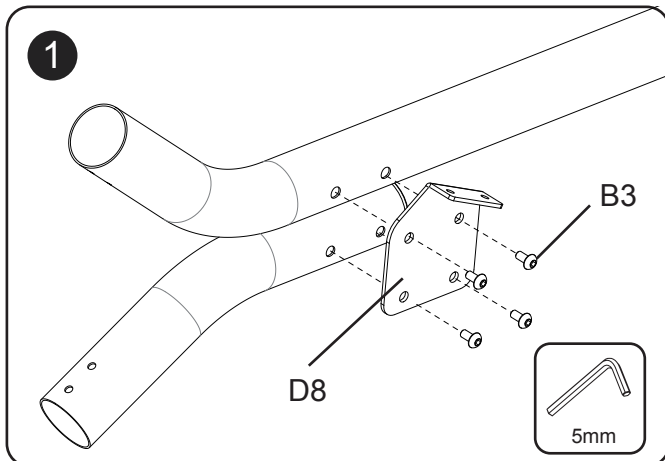

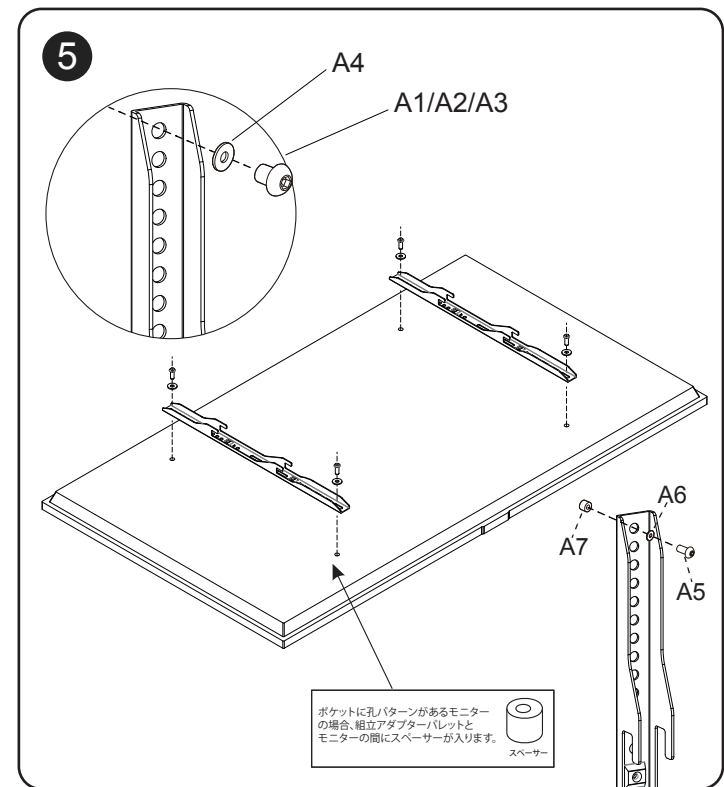
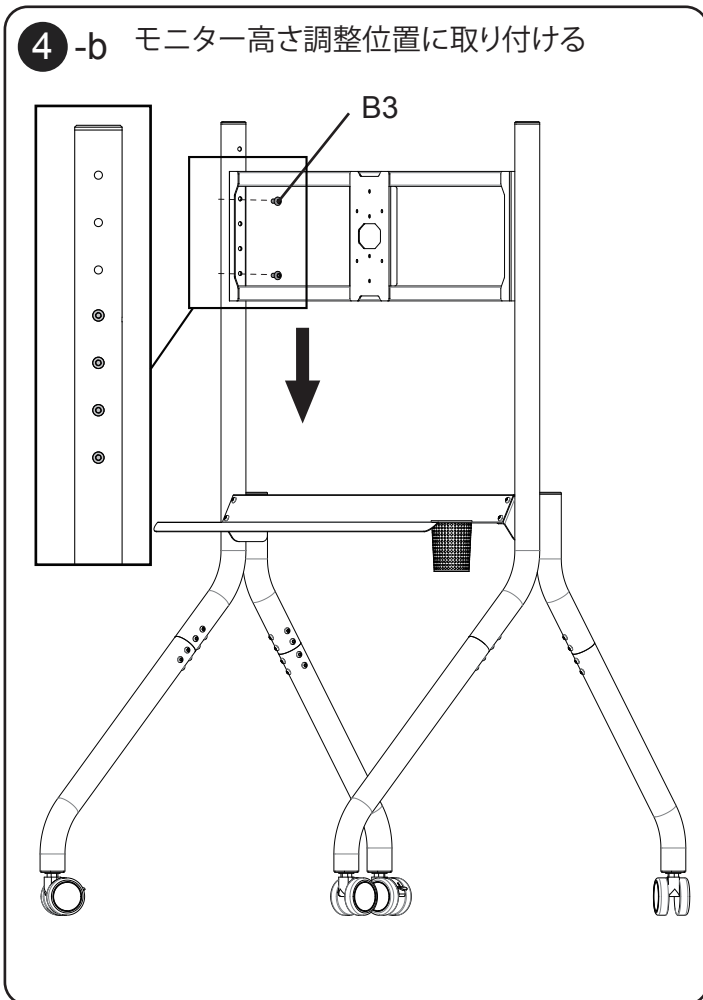
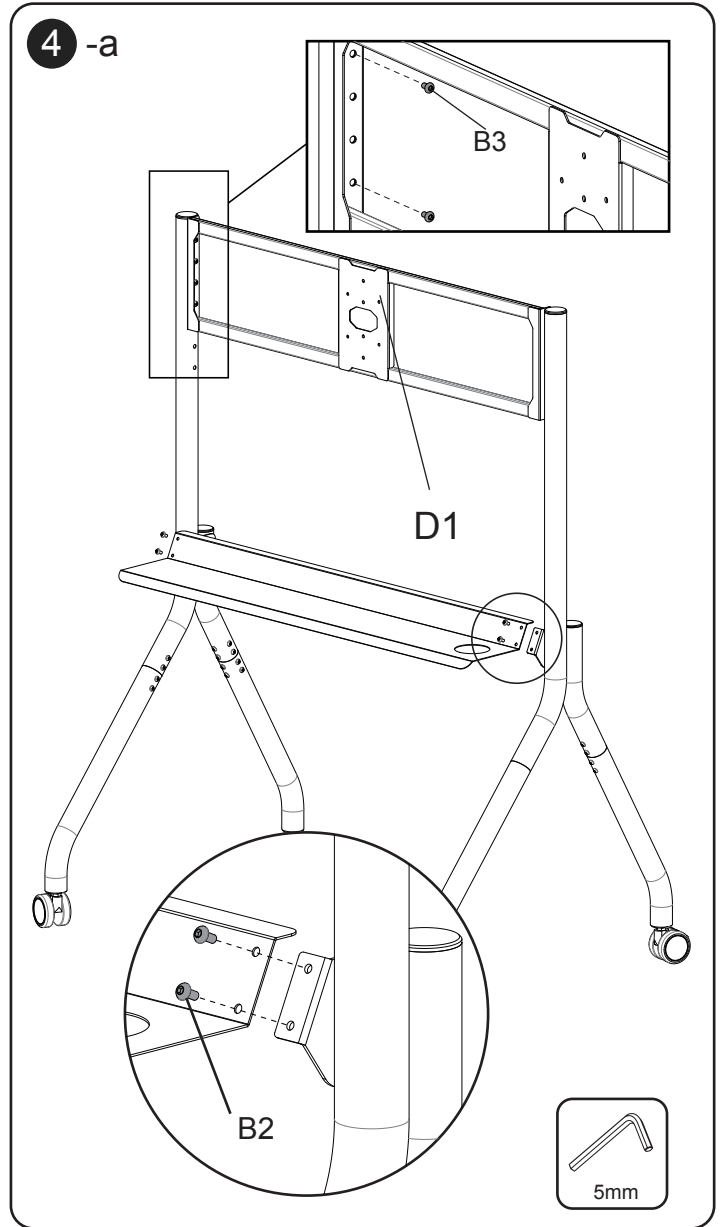
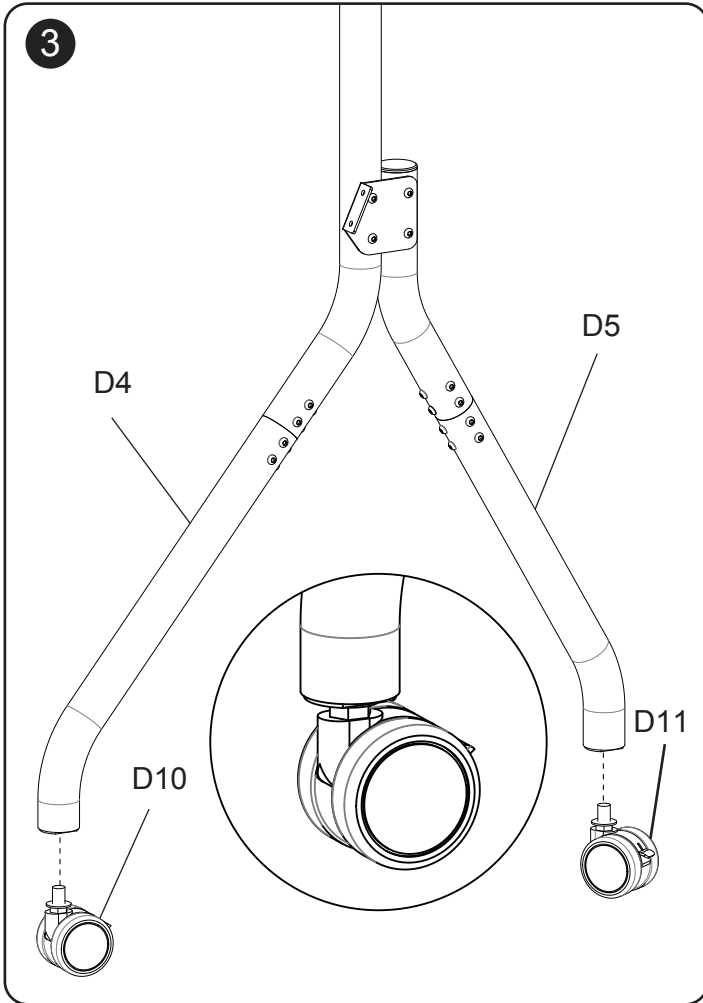

6 モニター設置

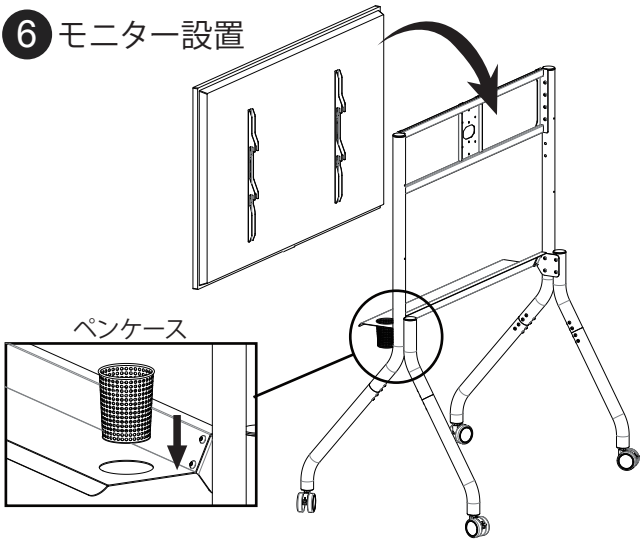

8 ケーブルクリップ

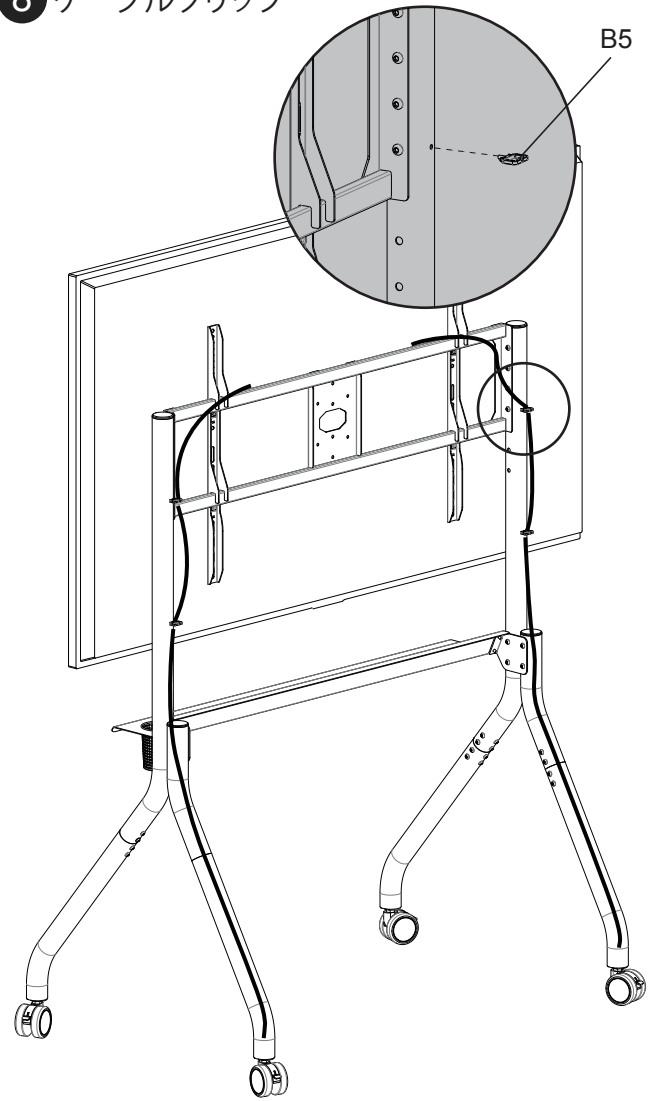

7

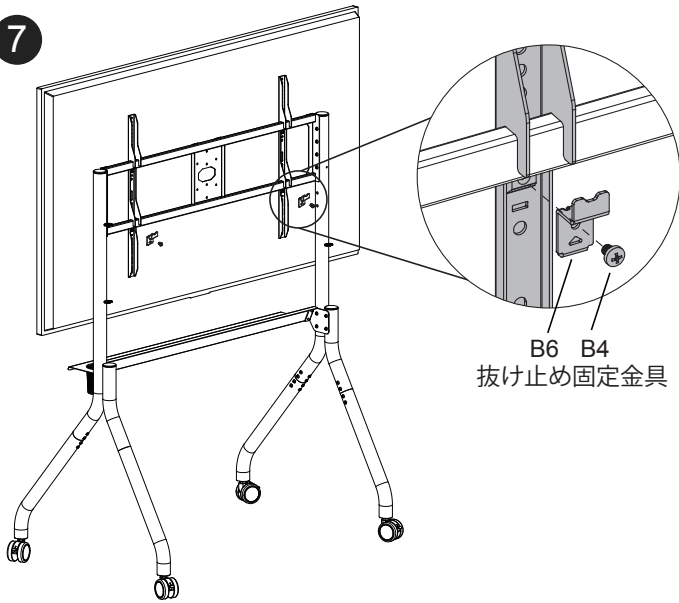

1 オプション品カメラ台金具

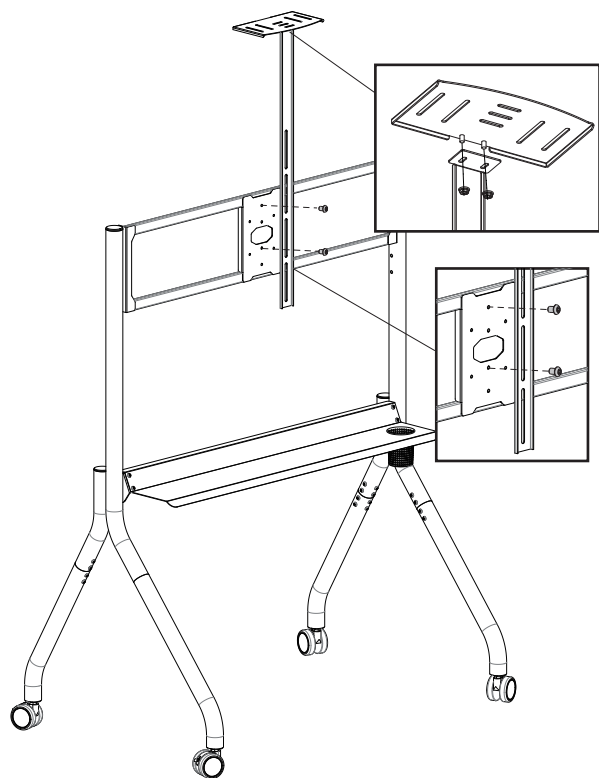

2

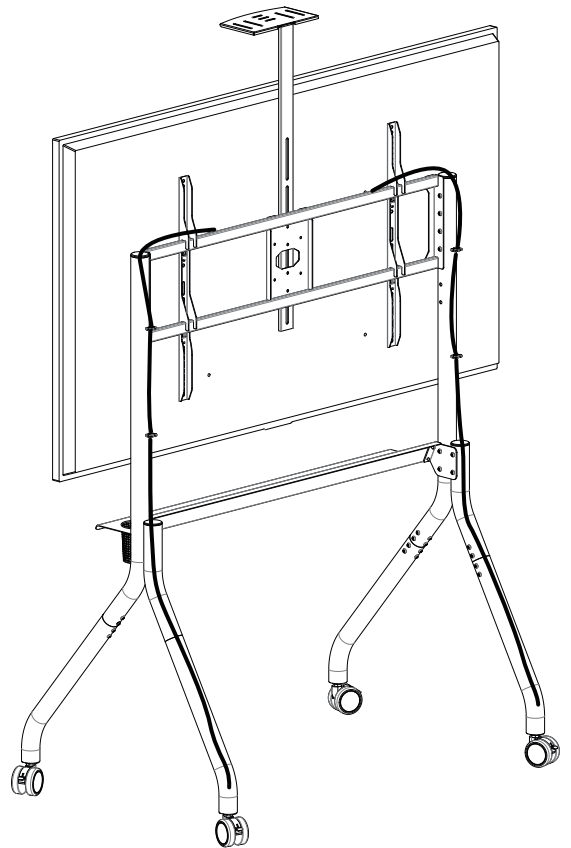

保証規定

- 保証期間は、お買い上げ日より1年間と致します。
- 保証期間内に、正常な使用状態において、万一故障した場合には無償で修理を行います。

以下の場合には有償修理となります。

- 自然災害および人的災害における故障および損傷の場合。
- お買い上げ後の輸送、移動時の落下等取り扱いが不適当な為に生じた故障および損傷。
- 取り外し可能な部品に他の部品を挿入、または指定以外の部品を使用、分解などにより生じた故障および損傷。
- 本製品の改造、修理により発生した故障および損傷。
- 故障の原因が本製品以外で発生したことが判明した場合。
- 本保証書を提示されない時。
- 本保証書の所定事項の未記入、字句を書き換えられたもの、および販売店名の表示がない時。

保証書

製品名	大型スタンド D-ai-OST100
保証期間	ご購入より1年間
ご住所	〒 _____ 都道府県 _____ 市区群 _____ TEL (_____) _____ - _____
お客様	_____ 様
販売店名	お買い上げ年月日 _____ 年 _____ 月 _____ 日
	_____ 印