

ディスプレイスタンド

対応ディスプレイサイズ43-65インチ Dai-IC47

組立説明書

この説明書は、この商品の組み立てかたと組立時の注意事項について記載しています。組み立てる前に、この説明書を必ずよく読みの上、正しく組み立ててください。お読みになったあとは、永くお使い頂くために、大切に保管してください。

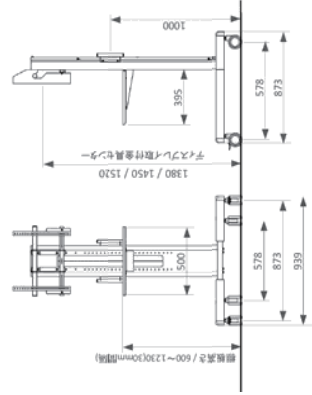
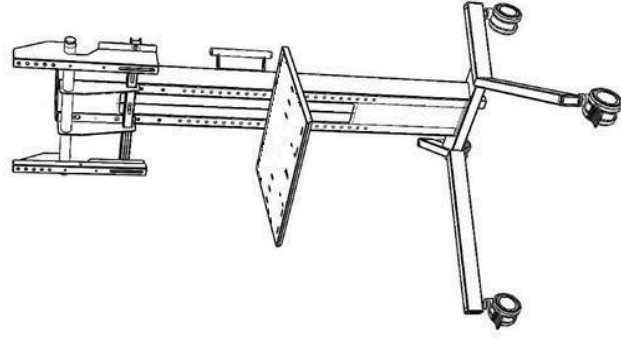

組み立てを始める前に

- 組み立てはカーペットの上や毛布などを敷いて作業し、床や製品を傷つけないように注意してください。
- 組み立ての前に必ず構成部、部品袋、ネジ袋、完成図を確認してください。
- 組み立ては必ず2人以上で作業してください。転倒や部品の落下によるけが、破損のおそれがあります。
- イラストは実物とは多少異なります。

◆ 構成部品

ベース x 1	支柱 x 1	モニター受金具 x 1	モニター支持金具 x L/R各1
棚板 x 1	棚板ブラケット x 1	ハンドル x 2	

プラスチックライハイバー(大)をご用意ください。

◆ 部品袋

十字穴付ナベ小ネジ(M4 x 18) x 4	ハネ座金(呼び8) x 4	平座金(呼び8) x 4	北継ネジ M6 x 10 x 1	配線結束バンド x 3	六角L型レンチ x 1
十字穴付トラス小ネジ(M6 x 12) x 4	M8平座金(8 x 14 x 1.0) x 4				
十字穴付トラス小ネジ(M6 x 20) x 4	M8平座金(8.5 x 25 x 5.0) x 4				
十字穴付トラス小ネジ(M8 x 15) x 4	M4ハネ座金 2号 x 4				
十字穴付トラス小ネジ(M8 x 20) x 4	M6ハネ座金 2号 x 4				
M4平座金(4 x 14 x 1.0) x 4	M8ハネ座金 2号 x 4				

◆ ディスプレイ固定用ネジ袋

十字穴付トラス小ネジ(M4 x 18) x 4	M6平座金(6 x 13 x 1.0) x 4
十字穴付トラス小ネジ(M6 x 12) x 4	M8平座金(8 x 14 x 1.0) x 4
十字穴付トラス小ネジ(M6 x 20) x 4	M8平座金(8.5 x 25 x 5.0) x 4
十字穴付トラス小ネジ(M8 x 15) x 4	M4ハネ座金 2号 x 4
十字穴付トラス小ネジ(M8 x 20) x 4	M6ハネ座金 2号 x 4
M4平座金(4 x 14 x 1.0) x 4	M8ハネ座金 2号 x 4

◆ カメラ固定用ネジ袋

【すりわり付き丸小ネジ(M1/4 x 10) x 1】 M6平座金(6.4 x 12.5 x 1.6) x 2

ディスプレイのネジ穴のサイズは機種ごとに違うため、左記の表に最適なネジがない場合は、ディスプレイのネジサイズをご確認のうえ、ホームセンター等で適切なネジをお求めください。

① 後カバーをはずす。

支柱から後カバーをはずしてください。

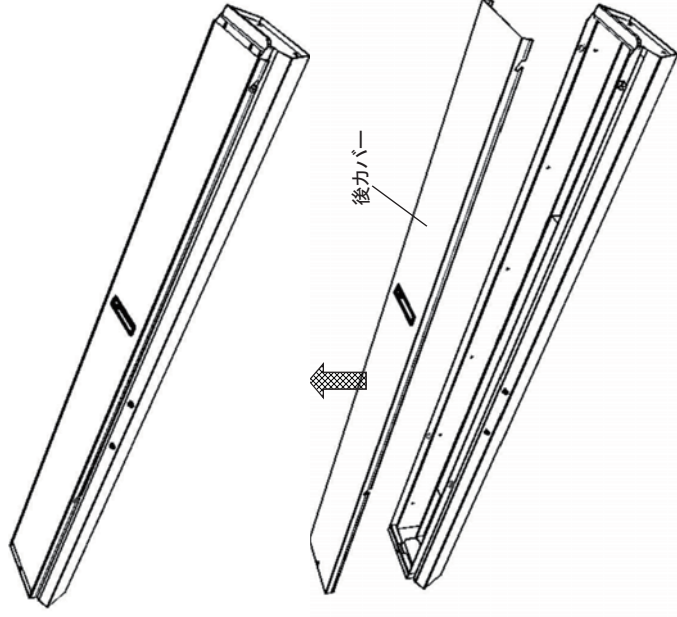

② 支柱とベースを取付ける。

ベース前側のキャスターを図の方向でロックしてから、付属の六角L型レンチを使ってM8 x 60六角穴付ボルトでベース側から4箇所固定してください。
※ボルトには呼び8の平座金とハネ座金をセットしてください。

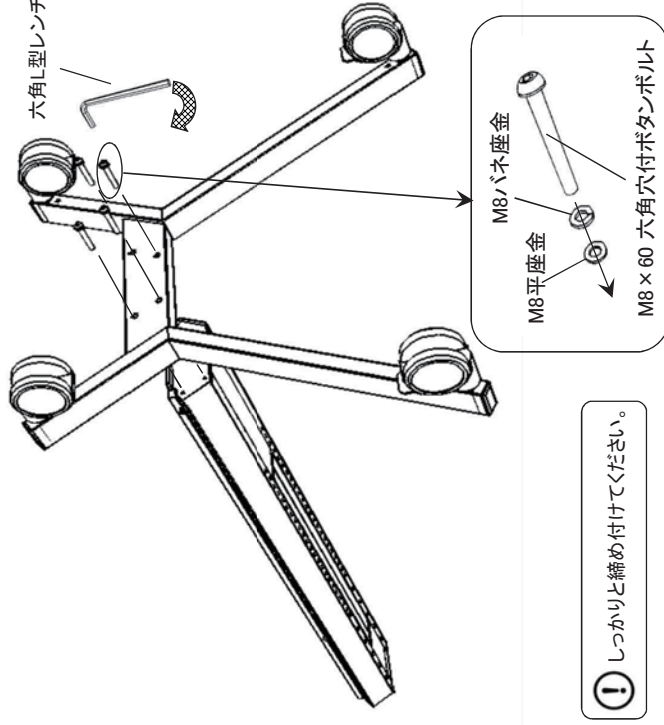

① しっかりと締め付けてください。

③ モニター受金具を取付ける。

①、②の順でモニター受金具を取付けてください。

使用ネジ: 十字穴付ナベ小ネジ(M6 x 14) x 4本
使用工具: プラスドライバー(大)

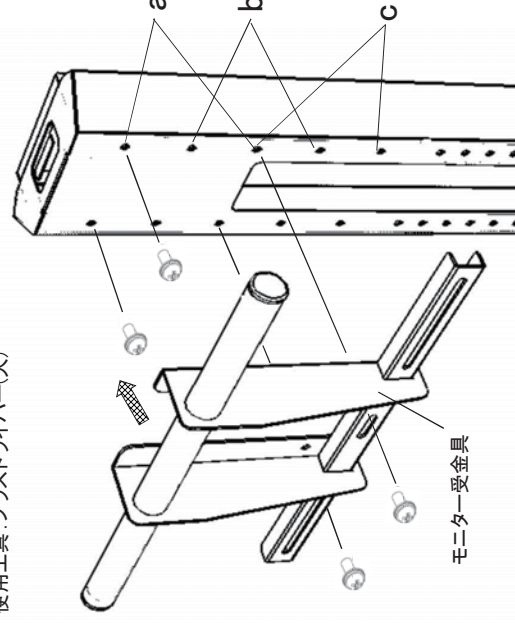

※ディスプレイの高さは3段階調整可能です。上段はa、中段はb、下段はcの孔を使ってモニター受金具を取付けてください。

① しっかりと締め付けてください。

① ネジを2箇所支柱に取付けてください。その際ネジと支柱の間に5mm程度隙間をあけてください。

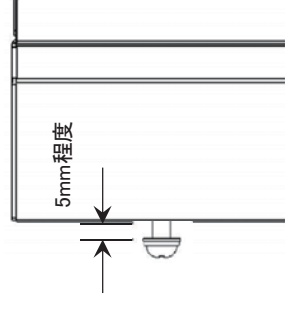

② モニター受金具の上側の孔に先に取付けたネジの頭部を差込み、支柱に金具を引掛けてください。その後、下側の孔を使って支柱とネジで固定してください。

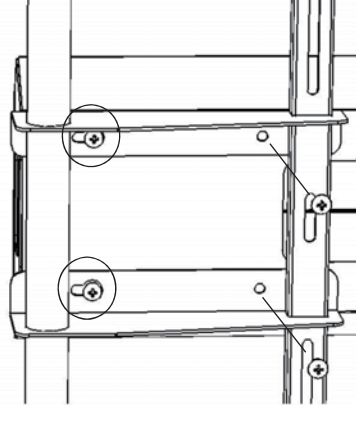

4 ディスプレイにモニター支持金具を取付ける。

金具のセンター位置目印とディスプレイのセンターが重なるように金具を置き、ディスプレイの壁掛金具固定用のネジ孔に最も近い孔に合わせて最適なネジで固定してください。

※ディスプレイの上下とモニター支持金具の上下に注意して取付けてください。

- 長すぎるネジを使用した場合ディスプレイ内部の基板を破損する恐れがあります。
- ディスプレイ固定用ネジ袋の中に最適なネジがない場合は、ディスプレイのネジサイズをご確認のうえ、ホームセンター等で適切なネジをお求めください。
- ディスプレイのネジ穴周辺がへこんだ形状のものや、ディスプレイ固定用ネジの長さが長い場合は、最適な樹脂ワッシャーをディスプレイとモニター支持金具の間にはさんで、4箇所ネジで固定してください。

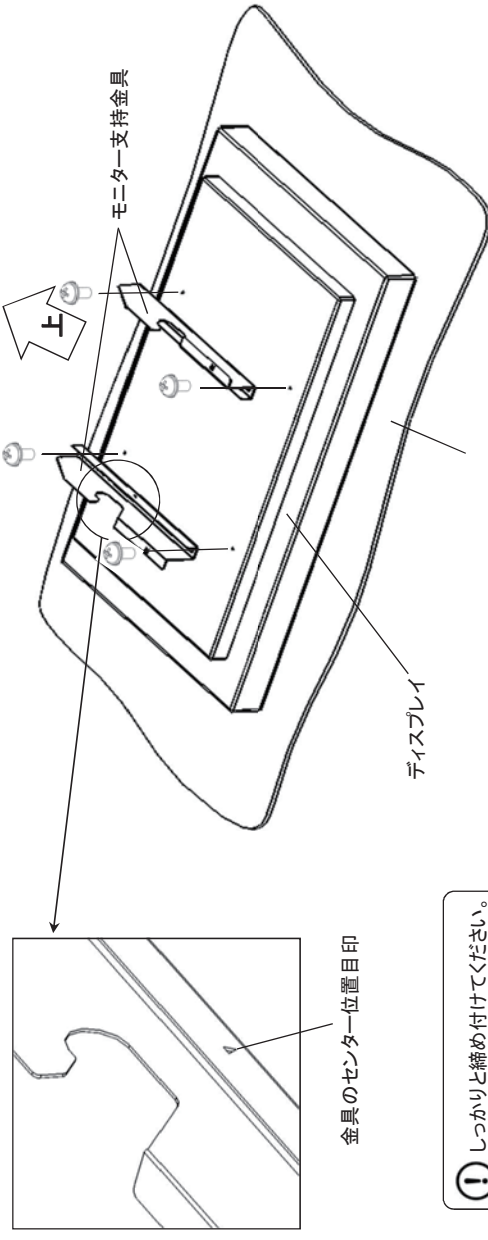

① しっかりと締め付けてください。

柔らかい布等を敷いてください。
(付属しておりませんので、別途ご用意ください。)

5 ディスプレイを取付ける。

モニター支持金具をモニター受金具に引掛けて後側からネジで固定してください。

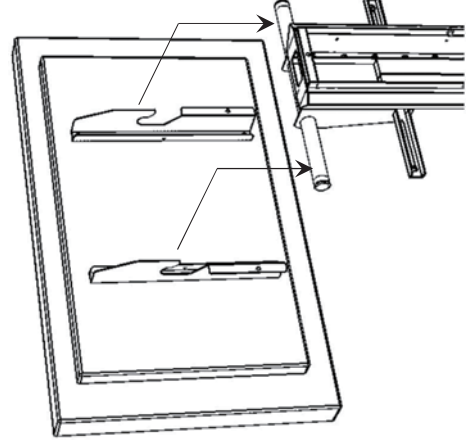

① しっかりと締め付けてください。

6 棚板を取付ける。

棚板の高さを調整し、棚板ブラケットを支柱後側からネジで固定して下さい。

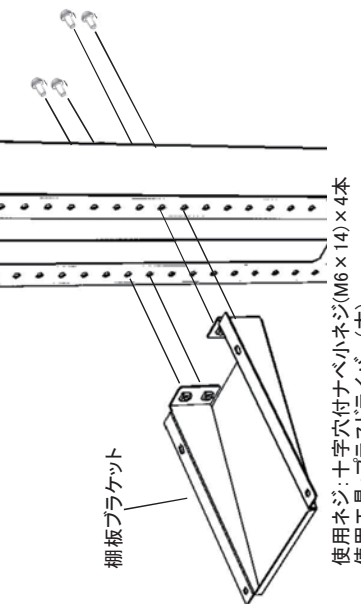

ブラケットを固定した後に、棚板を棚板ブラケットにのせて下側からネジで固定して下さい。

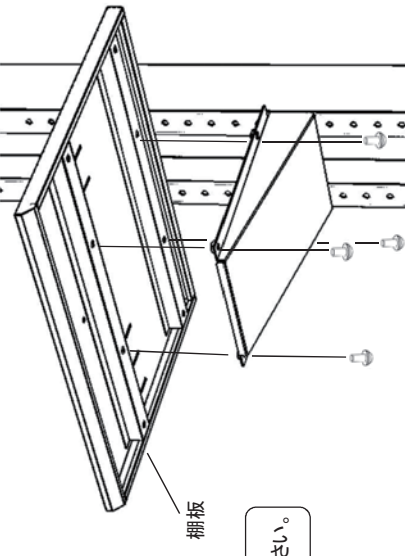

使用ネジ: 十字穴付ナベハネジ(M6×14)×2本
使用工具: プラスドライバー(大)

使用ネジ: 十字穴付ナベハネジ(M6×14)×4本
使用工具: プラスドライバー(大)

7 ハンドルを取付ける。

ハンドルを支柱背面にネジで固定してください。

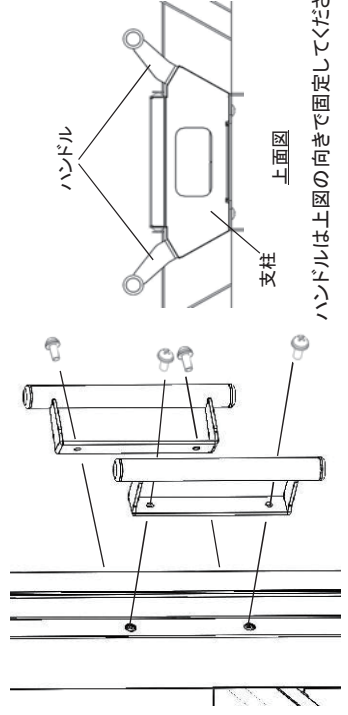

ハンドルは上図の向きで固定してください。

使用ネジ: 十字穴付ナベハネジ(M6×14)×4本
使用工具: プラスドライバー(大)

8 配線結束バンドを取付ける。

支柱内側の側面に左右6コずつ孔がありますので使用する位置に配線結束バンドを取付けてください。
(配線結束バンドは3コ付属しています。)

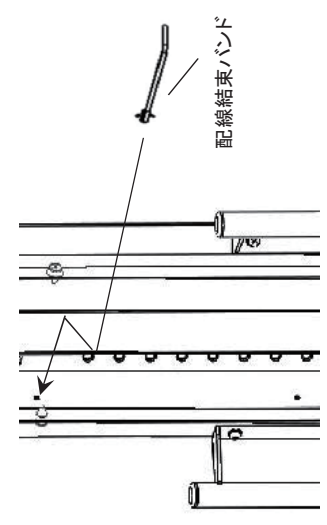

9 後カバーを取付ける。

支柱背面に左右2コずつ後カバー引掛け用の樹脂クリップが付いていますので樹脂クリップに後カバーの切欠き部を引掛けて、化粧ネジで固定して下さい。
※後カバーの4箇所の切欠きにしっかりと樹脂クリップが引掛かっていることを

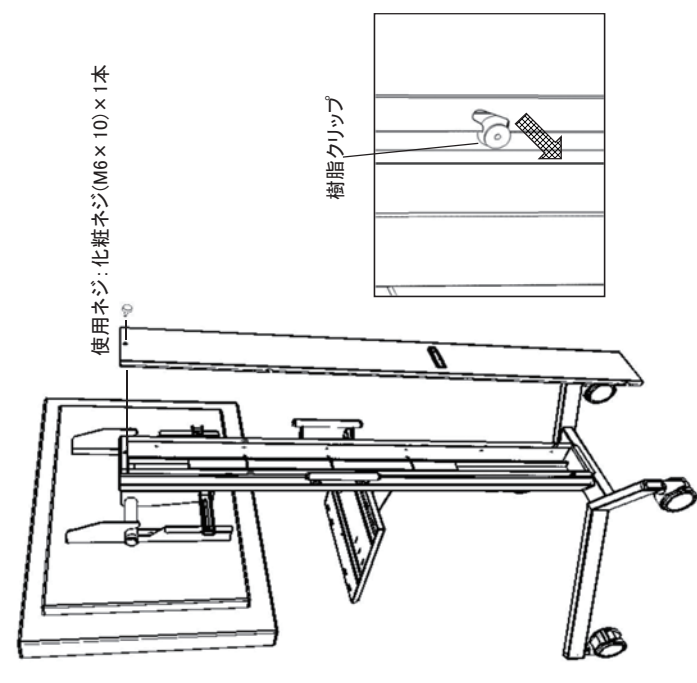

① しっかりと締め付けてください。

安全上のご注意

- 下記内容に十分注意してください。
転倒や落下によるけが・破損の原因になります。
- 乱暴な取り扱いや用途以外の使用はしないでください。
 - ディスプレイの固定は、記載している手順通りに行ってください。
 - 設置の際は、必ずキャスターのストッパーをロック状態にしてください。
 - キャスターが機器コード類を踏みつけていないか確認してください。
 - 下記耐荷重を超えて、ものをのせないでください。
KANI: モニターハンガー 30kgf / 棚板 10kgf
mini KANI: モニターハンガー 20kgf / 棚板 10kgf
 - 棚板の端に体重をかけたり、重いものをのせないでください。
 - 移動するときは、必ずキャスターのストッパーをフリー状態にしてください。
 - 移動するときは、床の段差や溝に注意してください。
 - 床に傾斜や段差のある不安定な場所では使用しないでください。

お手入れのしかた

- 日常のお手入れは、乾いたやわらかい布で拭き取ってください。
 - 汚れが著しい場合はうすめた中性洗剤につけた布をかたく絞って拭いてください。
その後、水につけた布をよく絞って洗剤が残らないように拭き取り、乾いた布で水分が残らないように拭き取ってください。
- ※汚れを落とすときの注意
水にぬれたままにしておいたり、シンナー系溶剤、酸・アルカリ性洗剤の使用は避けてください。さびや変色の原因になります。
- とくとき、ポルトやネジのゆるみによるガタツキがないか点検し、ある場合は締め付けてください。

製造元

販売元

Dai 株式会社ダイエン
URL: <https://www.daien.jp>



本社大阪営業所 〒590-0025 大阪府堺市堺区向陽東町1-4-28
TEL: 072-246-7701 / FAX: 072-240-7702
関東営業所 〒230-0041 神奈川県横浜市中区瀬田町1-10-5
TEL: 045-610-4330 / FAX: 045-510-4403
福岡営業所 〒812-0006 福岡県福岡市博多区上牟田2-7-1
TEL: 092-415-5660 / FAX: 092-415-5661

この取扱説明書は、2018年9月現在のものです。
＜取扱説明書 No. Dat-IC47 ＞