

詳細図 S=1/8

DBOB-9000 仕様

吊下荷重	50kgまで
昇降ストローク	4000mm
バトン長	9000mm
吊点数	4点吊
速度	11.1/13.3cm/sec
質量	約96.0kg
バトンパイプ	φ38 SUS 鏡面仕上 キャップ付
巻取ドラム	P.C.D113
ワイヤー	標準SUS φ3mm
モーター	単相ギヤードモーター、ブレーキ付 出力：100W 定格電流：2.7/2.4A 減速比：1/80
モーターリミットベース	スチール t2.3 黒塗装仕上げ
電源	AC100V 50/60Hz
制御	DC24V
別途工事	電気配線配管工事(1次、2次側共) スイッチボックス バトンボックス
オプション	ワイヤレスリモコン
付属品	1連用フルカラーモータープレートスイッチ(ミルクホワイト) モーター線(1.25x4C)

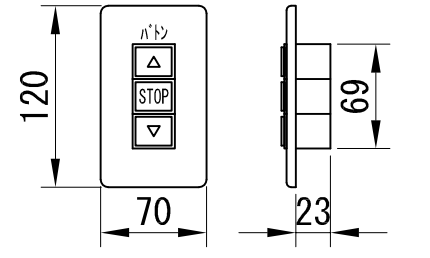

1連用フルカラー埋込み型スイッチ

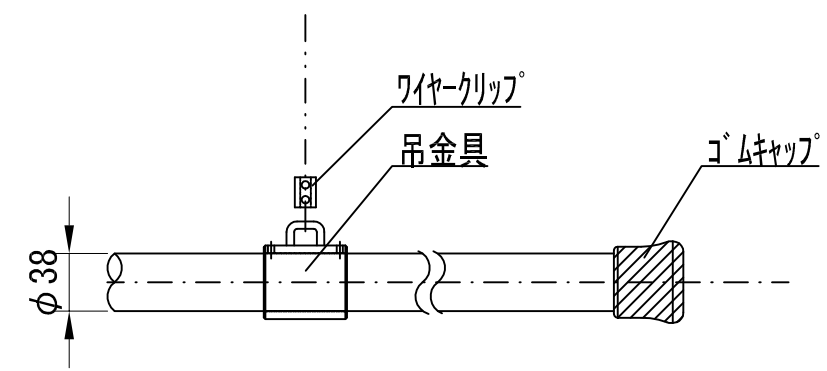

バトンパイφ詳細図 S=1/5

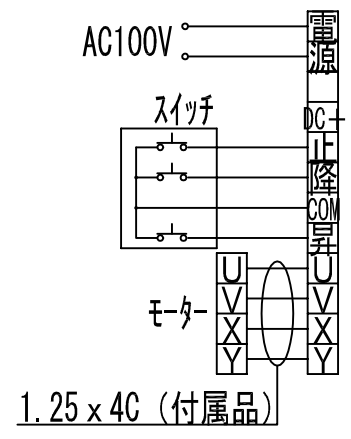

結線図

記事	改訂	承認	検図	設計	D-ai 株式会社ダイエン	名称	電動昇降バトン	型番	DBOB-9000
							アウトモータータイプ		
						製	2021.10.21.	図	
						日付	S=1/40	番	